

AD21 Détecteur de fuite acoustique



Le détecteur de fuite acoustique HIKMICRO AD21 est un appareil haute performance conçu pour les techniciens et les plombiers pour détecter les fuites dans la plomberie, le service d'eau et les propriétés résidentielles ou commerciales. L'appareil dispose de quatre gammes de filtres passe-bande numériques sélectionnables et l'amplification peut atteindre 80 dB. La filtration et l'amplification des fréquences sonores peuvent vous aider à localiser avec précision les points de fuite. Il peut être largement utilisé avec le capteur portable et le capteur de détection en conséquence. De plus, il peut détecter les fuites ignorées, réduisant ainsi le gaspillage de ressources et les pertes de propriétés.

Caractéristiques principales

- Prend en charge quatre gammes de filtres passe-bande numériques sélectionnables
- Plage de fréquence 150 Hz à 7500 Hz
- Résolution 1 024 × 600, écran tactile LCD 7"
- Jusqu'à 11 heures de fonctionnement continu

▪ Spécification

Acoustique	
Plage de fréquences	150~7 500 Hz
Rapport signal-bruit	60 dB
Sensibilité	-29dB, 70 mv/g
Capteur	capteur portatif, capteur de détection (pick-up)
Filtres passe-bande	Basse fréquence intérieure 150 Hz à 3 000 Hz Moyenne fréquence intérieure 3 000 Hz à 6 000 Hz Haute fréquence intérieure 4 500 Hz à 7 500 Hz Passe-tout intérieur 150 Hz à 7 500 Hz
Amplification	80 dB
Affichage des images	
Affichage	Résolution 1 024 × 600, écran tactile LCD 7"
Luminosité de l'écran	Manuel/Automatique
Stockage et communication des données	
Stockage	EMMC intégré (4 Go)
Capacité de stockage audio	Environ. 20 heures
Format de fichier audio	.wav
Général	
Interface USB	USB 2.0, USB Type-C
CEM	EN55032:2015+A11:2020 EN50130-4:2011+A1:2014 EN61000-3-3:2013
Plage de température de fonctionnement	-10 °C à 50 °C (14 °F à 122 °F)
Hauteur du test de chute	1,2 m (3,93 pi)
Poids	Unité principale : 821 g (1,81 lb) Capteur portatif : 239 g (0,53 lb) Capteur de ramassage : 490 g (1,08 lb) Casque : 214 g (0,47 lb) Emballage standard : 3 000 g (6,61 livres)
Plage de température de stockage	-40°C à 70°C (-34°F à 142°F)
Humidité relative	< 90 % sans condensation
Type de batterie	Batterie Li-ion rechargeable
Durée de fonctionnement de la batterie	≥11h
Durée de charge de la batterie	3h à 90%, 6h jusqu'à charge complète
Niveau de protection	Unité principale : IP40 ; Capteur portatif : IP54 ; Capteur de détection : IP66 ;

▪ Modèle disponible

HM-AP21-AD21

▪Dimension

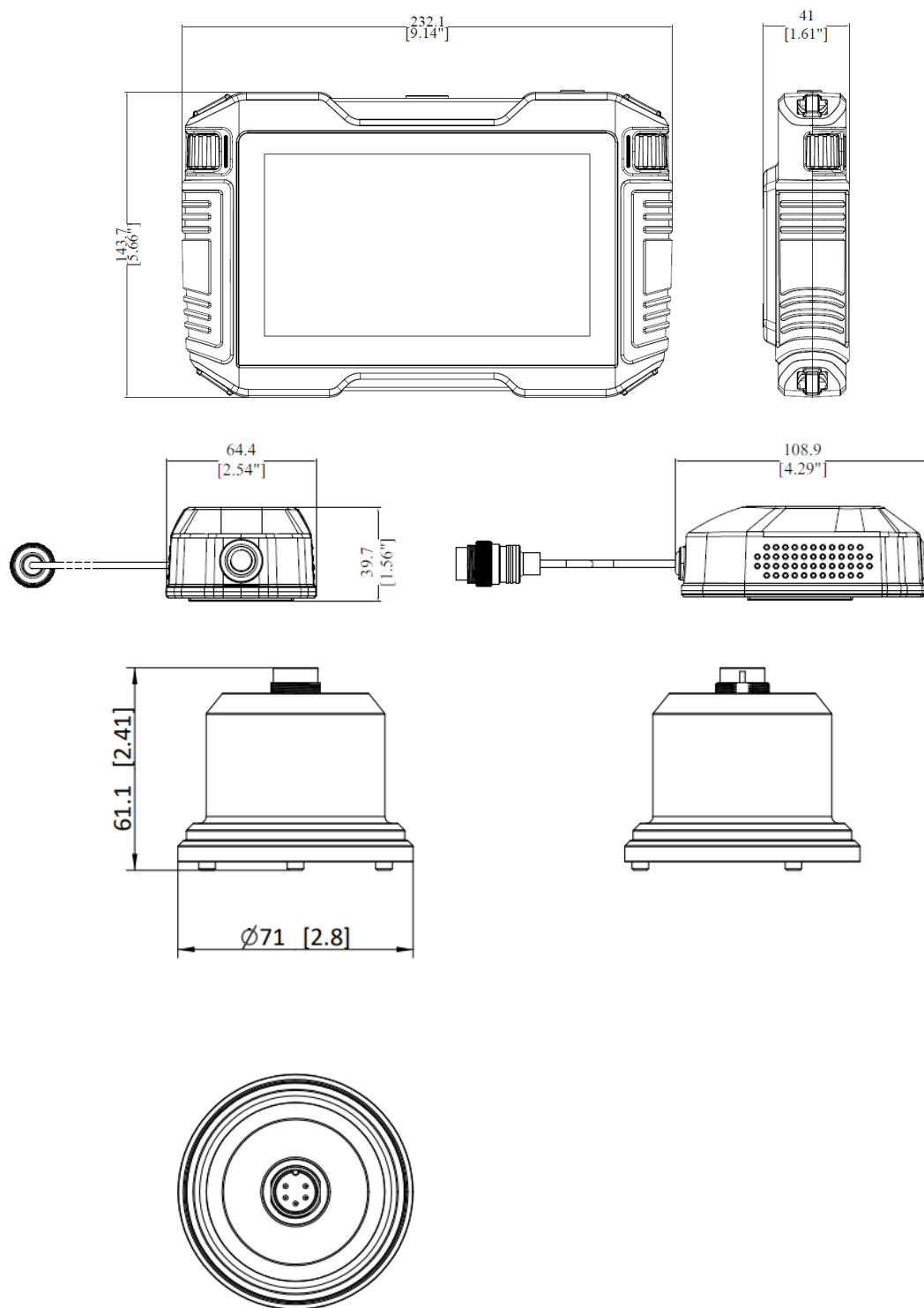

Unit: mm [inch]

DISTRAME

Parc du Grand Troyes - 40 rue de Vienne - 10300 SAINTE-SAVINE
Tél. : 03 25 71 25 83 - infos@distrame.fr - www.distrame.fr